

『재단법인 청도우리정신문화재단』 청도신화랑스카이트레일 운영 지침 제정

1. 제정사유

청도신화랑풍류마을 위수탁계약(2023. 4. 7. 청도군↔청도우리정신문화재단)에 따라 위탁받은 로프체험시설관리동 및 로프체험시설(이하 “청도신화랑스카이트레일”이라 한다)운영에 있어, 관련 규정이 제정·보완되기 전까지 자체 운영 지침을 마련하고 수탁기관의 승인을 득하여 “청도신화랑스카이트레일” 운영에 만전을 기하고자 함

2. 주요내용

- 제2장 스카이트레일 운영
- 제3장 안전장구 지급 및 교육
- 제4장 시설 이용
- 제5장 시설 및 안전관리
- 제6장 이용자 및 운영요원 교육, 훈련
- 제7장 안전사고 및 조치 등

3. 참고사항

- 관련법령
 - 청도신화랑풍류마을 관리 및 운영 조례
 - 관광진흥법 시행령 제31조의 2(유기시설 등에 의한 중대한 사고)
- 공개 및 게시 장소
 - 청도우리정신문화재단 홈페이지, 청도신화랑풍류마을 홈페이지, 새마을운동발상지기념공원 홈페이지

4. 첨부

- 청도우리정신문화재단 청도신화랑스카이트레일 운영 지침 제정안

청도우리정신문화재단 공고 제2023 - 36호

재단법인 청도우리정신문화재단 청도신화랑스카이트레일 운영 지침을 다음과 같이 제정한다.

청도우리정신문화재단 대표이사 기 회 서



2023년 8월 22일

『재단법인 청도우리정신문화재단』 청도신화랑스카이트레일 운영 지침

제정 2023.8.22.

제1장 총칙

제1조(목적) 본 지침은 청도우리정신문화재단(이하 “재단”이라 한다)에서 수탁 관리 중인 “청도신화랑스카이트레일” 운영에 관한 사항을 규정함을 목적으로 한다.

제2조(용어의 정의) 본 규정에서 사용하는 용어의 정의는 다음과 같다.

1. “청도신화랑스카이트레일” (이하 “스카이트레일”이라 한다)은 여러 종류의 체험 아이템이 설치된 시설로 다양한 로프코스, 미니짚라인, 자유낙하시설, 이동을 위한 계단, 휴식을 위한 각층의 플랫폼, 바닥층의 어린이용 스카이다익스 등 이를 구성하는 모든 것을 포함한 시설을 말한다.

2. “엘레먼트”란 시설에 설치된 한 개의 체험코스를 말한다. 즉 연속 트레일 시스템을 통해 다양한 엘레먼트 코스로 이동하는 개별 단위 코스를 말한다.

3. “빌레이”는 하네스와 시설을 슬링라인과 연결하여 안전하게 체험할 수 있도록 하

는 시스템을 통칭하여 말한다.

4. “미니쥘라인”은 안전고리를 레일에 걸고 출발지점과 도착지점의 고도차를 이용해 자신의 몸을 던져 반원을 그리며 착지하는 것을 말한다.

5. “자유낙하시설”은 안전고리가 장착된 3~4층 높이에서 번지점프 형식의 하강 시설을 말한다.

6. “스카이다익스”는 유아들이 주로 이용하는 시설로 청소년 및 성인용의 코스와 달리 구간이 짧은 미니 로프코스를 말한다.

7. “하네스”란 운영요원 활동, 이용자 체험활동을 위한 개인별 착용안전장구 즉 안전벨트를 말한다.

8. “운영요원”이란 시설 제작사가 인정하는 교육과정 또는 응급처치 등 안전관리 교육과정을 이수한 자로서 체험활동 관리, 교육, 구조활동 등을 하는 자를 말한다.

9. “관리책임자”란 시설 운영, 체험활동, 안전관리 등의 전반을 관리·감독하는 자를 말한다.

10. “동의서”란 시설을 체험하기 전에 개별적으로 서명하여 제출하는 것을 말한다.

11. “이용자”란 체험장비를 착용하여 시설을 유·무상으로 체험하는 자를 말한다.

12. “이용시간”이란 교육 후 입구에서 안전장구 착용 후부터 출구에서 안전장구를 제거할 때까지의 시간을 말한다.

13. “안전장구”란 하네스, 빌레이, 헬멧, 장갑, 신발 등 체험에 필요한 개인용 장비를 말한다.

14. “안전사고”란 시설 이용 중 또는 부대시설에서 발생한 중대한 사고, 인적 사고 및 물적 사고를 말한다.

제3조(적용범위) 시설의 운영 업무에 관하여 관련 법규, 규정, 고시 및 재단의 다른 사유에서 특별히 정한 것을 제외하고는 이 규정이 정하는 바에 따른다.

제2장 스카이트레일 운영

제4조(이용자의 구분) 이용자의 구분은 다음과 같다.

1. 성 인 : 대학생 이상(만19세~만75세)
2. 청 소 년 : 초·중·고등학생(만7세~만18세), 신장 125cm 이상
3. 유 아 : 신장 124cm이하
4. 단 체 : 20인 이상
5. 청도군민 : 청도군에 주소를 두고 있음을 증명서로 확인할 수 있는 사람
6. 패 키 지 : 재단에서 인정하는 별도의 단체

제5조(운영시간) ① 시설의 운영 시간은 다음과 같다. 다만, 재단 대표(이하 “대표”)는 재단의 목적사업을 효과적으로 달성하기 위해 운영 시간을 달리하여 운영할 수 있다.

구분	평 일	주 말
하계(3월~11월)	10:00 ~ 18:00	09:30 ~ 18:00
동계(12월~2월)	휴장	휴장

② 대표는 기상상황, 단체예약 등 주변 여건에 따라 운영 시간을 탄력적으로 운영할 수 있다.

③ 정기 휴장일은 1.1일, 설·추석 당일, 매주 월요일이며 휴장일이 공휴일인 경우에는 익일로 한다. 다만, 대표는 필요시 정기휴장일을 변경할 수 있다.

④ 대표는 시설의 안전검사와 점검을 위하여 일정 기간에 정비 기간을 정할 수 있다.

⑤ 대표는 이용자의 안전과 시설의 점검을 위하여 사전 예고 없이 일정 기간 운영을 중단할 수 있다.

제6조(이용요금) ① 이용요금은 청도군의 승인에 따라 결정하되 결정된 요금은 이용자들이 알 수 있도록 매표소 및 홈페이지 등에 공표하여야 한다.

② 이용자의 구분에 따른 이용요금은 다음과 같다.

구 분		금 액(원)	비 고
개 인	성인	20,000	- 성 인 : 대학생 이상(만19세~만75세) - 청소년 : 초·중·고등학생, 신장 125cm 이상 - 유 아 : 신장 124cm 이하 (보호자 1인 동반) ※ 스카이다익스
	청소년	18,000	
	유아	10,000	
단 체	성인	17,000	- 증명서 제시자에 한함
	청소년	15,000	
	유아	8,000	
청도군민	성인	10,000	- 증명서 제시자에 한함
	청소년	9,000	
	유아	5,000	

③ 대표는 제2항에서 정한 이용요금 외에도 청도신화랑풍류마을 관리 및 운영 조례 제14조의2(사용료감면)에 의거 하여 이용요금을 감면할 수 있으며, 재단 목적사업을 효과적으로 달성하기 위하여 다양한 형태의 판매촉진 요금을 정하여 운영할 수 있다.

제7조(이용권 판매 및 사전예약) ① 다음 각호의 방법으로 이용권을 판매할 수 있다.

1. 현장에서 직접 발권 및 판매
2. 인터넷 또는 모바일을 통한 사전예약 판매
3. 기타 대표가 인정하는 발권시스템을 통한 발권

② 현장 발권의 경우는 당일에 한하여 유효하며 하네스 지급 후 안전교육 참석 이후에

는 환불 할 수 없다.

③ 현장 발권의 경우는 당일에 한하여 지정된 시간에 예약을 할 수 있다. 단, 예약시간 30분 전에 도착하여야 한다.

④ 사전예약은 청도신화랑풍류마을 체류형 단체고객에 한 해 할 수 있다.

1. 체류형 단체고객의 사전예약은 이용 시간을 미리 지정할 수 있으며, 이용요금은 숙박비, 교육비, 대관비, 체험비 등에 포함한다.

2. 기상악화, 점검 및 기타 사항으로 운영할 수 없는 경우에는 즉시 공지 후 전액 환불 조치한다.

제8조(무료이용권) ① 대표는 다음 각호의 경우에는 무료이용권을 제공할 수 있다.

1. 청도우리정신문화재단 마케팅 홍보에 필요한 경우

2. 재단을 방문한 내빈들에게 사용할 경우

3. 직원들의 사기진작 및 동기부여를 위한 경우

4. 결손가정, 다문화가정 및 외국인근로자 등 대표가 지역사회 기여를 위하여 필요하다고 판단되는 경우

② 대표는 특별한 경우를 제외하고는 제1항의 무료이용권 발급은 연간 유료이용객 수의 0.5% 이내로 최소화 하도록 노력하여야 한다.

③ 관리책임자는 무료이용권 발급에 대해 주기적으로 실태를 관리하고 확인하여야 한다.

제9조(동의서 제출) ① 이용자는 이용권 발매 전 “동의서” (서식 제1호)를 서면으로 작성하여 제출하여야 한다.

② 시설을 이용하는 모든 이용자는 “동의서” 를 제출하여야 하며, “동의서” 를 제출하지 않을 경우 시설을 이용할 수 없다.

③ 사전 예약자는 현장에서 동의서 제출 후에 안전장구를 지급받을 수 있다.

④ 단체 또는 가족단위, 법정대리인이 있는 미성년자의 경우에는 가족 대표, 보호자, 인솔자 또는 법정대리인 등이 일괄 제출할 수 있다.

제10조(이용시간) ① 사전 교육 시간을 제외한 이용 시간은 1시간으로 한다. 다만, 평일 등 운영에 지장이 없을 경우는 이를 초과할 수 있다.

② 운영요원은 교육 시 이용 시간을 공지하고 이용자는 이용 시간이 초과한 경우 운영요원의 지시에 따라 즉각 이용을 중지하여야 한다.

③ 이용자가 운영요원에게 미리 통지하고 시설을 벗어나 재입장 시는 나머지 시간을 적용한다.

제11조(사물보관함이용) ① 사물보관함은 이용자 스스로 보관 이용하여야 한다.

② 이용자는 소지한 모든 물품은 보관함에 보관하여야 한다.

③ 안전장구 외 이용자의 소지품이 신체에서 떨어져 안전사고가 발생 할 경우 이용자 책임이며, 운영요원은 해당 내용을 시설 이용 전 알려야 한다.

④ 분실 우려가 있는 귀중품 등은 소지하고 입장하지 않아야 하며, 분실 시 이용자의 책임으로 한다.

제3장 안전장구 지급 및 교육

제12조(이용자 안전장구 지급) ① 이용자의 체형에 맞는 안전장구를 지급하여야 한다.

② 하네스, 빌레이, 헬멧은 필수적으로 지급하여야 한다.

③ 이용자의 체중 등 신체조건에 따라 장비를 지급한다.

④ 운영요원은 교육 시 안전장구의 착용을 개별적으로 확인하고 착용에 이상이 없는 경우만 시설 출입을 허락한다.

⑤ 교육 후 안전장구를 반드시 착용한 상태에서 시설 출입할 수 있으며, 이용 중 이용자가 임의로 안전장구를 탈의할 경우 운영요원은 해당 이용자를 즉각 퇴장 조치한다.

제13조(이용자 교육) ① 운영요원은 이용자의 하네스, 빌레이, 헬멧 등 기타 안전장구의 착용상태를 개별적으로 확인하여야 한다.

② 운영요원은 장비 동작 및 사용요령을 이용자에게 교육한다.

③ 이용자는 운영요원의 교육을 성실히 받을 의무가 있으며, 다음 각호의 경우 시설 이용을 금할 수 있다.

1. 교육 및 실습을 성실히 이행하지 않은 자

2. 운영요원의 지시를 거부하거나 임의로 안전장구를 탈의하는 자

3. 기타 안전사고의 위험요소가 있거나 타 이용자의 안전을 위해 하는 자

④ 이용자는 교육 후 운영요원의 입회 또는 허락하에 스카이트레일을 이용할 수 있다.

제4장 시설 이용

제14조(스카이트레일 입장) ① 이용자는 운영요원의 입회 또는 허락하에 주 출입구를 통해 입장하여야 한다.

② 운영요원은 이용자의 출입을 허락할 시 다음의 내용을 확인하여야 한다.

1. 안전장구의 정상 착용 상태

2. 빌레이의 안전로프 결합 여부(이용자는 안전로프 결합 후 출입 가능)

3. 설비의 점검, 공사 등으로 출입 시 운영요원의 감시하에 출입할 수 있다

③ 운영요원은 음주 등 기타 사항으로 시설 이용이 불가능하다고 판단될 경우 출입을 불허하고 환불 조치할 수 있다.

제15조(이용자의 스카이트레일 이용) ① 이용자는 시설 이용 중 안전장구를 탈의하여서는 안 된다.

② 긴급구조, 환자발생 등 비상시에만 운영요원에 의해 안전장구를 탈의할 수 있다.

③ 한 개의 엘리먼트 내에는 1인만 이용할 수 있다. 다만, 허용하는 엘리먼트는 제한된 인원의 이용이 가능하다.

④ 각 엘리먼트의 플랫폼에는 3인까지만 이용할 수 있다.

⑤ 스카이다익스 이용자는 보호자 1인이 동반하여 이용할 수 있다.

⑥ 제한 이용 시간을 엄격히 준수하여야 하며, 이용 시간 도중이라도 자의적으로 출구를 벗어날 경우 이용종료로 본다. 다만, 운영요원의 허락하에 이탈시 잔여시간은 이용 가능하다.

⑦ 시설 이용 중이라도 운영요원의 긴급구조, 환자 발생, 안전사고 예방 등의 안전조치를 위한 지시는 따라야 한다.

제16조(이용자의 금지 행위) 이용자는 다음 각호에 해당하는 행위를 해서는 안 된다.

1. 이용 중 안전장구의 임의 탈의
2. 다른 이용자의 안전을 위협하는 행위, 이용을 방해하는 행위
3. 음주, 심신장애자, 고소공포증 등을 가진 이용자의 이용
4. 고성, 심한장난, 기타의 행동으로 타 이용자에게 불쾌감을 주는 행위
5. 운영요원의 지시에 불응하는 행위
6. 대표 또는 규정에서 금지하는 행위, 휴대할 수 없다고 판단하는 물건을 소지하는 행위

제17조(이용약관) ① 현장 발권 이용권은 당일에 한하여 유효하며, 당일 경과 시 무효한 것으로 간주한다.

② 악천후 또는 불가피한 사정으로 운영이 중단될 수 있으며, 이때 미사용 된 이용권은 환불 될 수 있다.

③ 기타 이용권 양도 등의 부정하게 사용 된 이용권은 무효이며 회수된다.

④ 이용자는 다음 행위를 하여서는 안 된다.

1. 이용 중 안전장구의 임의 탈의
2. 다른 이용자의 안전을 위협하는 행위, 이용을 방해하는 행위
3. 음주, 심신장애자, 고소공포증 등을 가진 이용자의 이용
4. 고성, 심한 장난, 기타의 행동으로 타 이용자에게 불쾌감을 주는 행위

- 5. 운영요원의 지시에 불응하는 행위
- 6. 대표 또는 규정에서 금지하는 행위, 휴대할 수 없다고 판단하는 물건을 소지하는 행위
 - ⑤ 이용자는 이용권 구매 전 반드시 동의서를 제출하여야 한다.
 - ⑥ 이용자는 당사에서 발행한 이용권을 구입함으로써 이 이용약관에 동의한 것으로 간주한다.

제5장 시설 및 안전관리

제18조(안전의 확보) 관리책임자, 운영요원 등은 이용자의 안전, 시설의 안전관리를 위해 시설 운영규정, 제작사 매뉴얼, 점검리스트 등을 충분히 숙지하여 안전을 위해 최선을 다하여야 하며, 이를 기록 보존하여야 한다.

제19조(외부기관 안전검사) ① 재단은 필요시 외부 전문업체에 위탁하여 2년에 1회 이상 시설, 안전장구 등 검사를 실시할 수 있다. 다만, 관련 법규 제정 시 법규에 따른다.

- ② 제작사에서 인정하거나 국제적으로 공인 인증된 업체 또는 개인
- ③ 국내 공인 인증된 업체 또는 개인(유사 관련 업체 가능)

제20조(운영전 사전점검) ① 운영요원은 매일 운영 전 시설, 엘레먼트, 기타 부속 시설물을 사전점검 후 기록을 보존한다.

- ② 운영요원은 일체의 안전장구를 이용 전 점검하고 기록 보존한다.
- ③ 매표시스템, 기타 시설설비 외 시설물을 점검, 기록 보존한다.

제21조(시설운영, 이용 중지 등) ① 시설 점검 및 이용자의 안전을 위해 일시적 또는 일정 기간 시설의 운영을 중지할 수 있다.

- ② 기상악화로 이용자의 시설 이용 시 안전사고 발생 우려가 있거나 체험에 방해가 될 경우 운영요원은 시설 이용을 중지하여야 한다.
- ③ 이용자가 체험 중이라도 제1항 및 제2항의 경우에는 운영을 중지하고 규정에 따라 환불 조치할 수 있다.
- ④ 이용자가 교육, 시설 이용 중 운영요원의 지시를 따르지 않거나 규정 위반, 안전사고의 우려가 있을 경우 운영요원은 퇴장 등 안전조치를 취하여야 한다.

제22조(운영요원 자격 등) ① 시설물 제작사에서 인정하는 자격을 소지하거나 교육과정을 이수한 자

- ② 응급처치 과정 이수 등 일정한 자격을 소지하거나 교육시간을 이수한 자

③ 운영요원은 교육 시 하네스를 착용하고, 시설 출입 시는 빌레이 시스템을 장착하여야 한다.

④ 운영요원은 심폐소생술, AED 교육을 연 1회 이상 받아야 한다.

제23조(운영요원의 금지) ① 무자격 운영요원은 교육, 시설운영, 긴급구조 등을 할 수 없다.

② 음주, 약물중독 또는 질병 등으로 인하여 안전 운영을 저해할 우려가 있는 자는 운영요원으로서의 업무를 할 수 없다.

제24조(시설의 점검 및 정비) 관리책임자, 운영요원 등은 스카이트레일 이용자의 안전을 위해 시설, 장비, 부대관련시설 등에 대해 다음의 서식에 의해 철저히 점검을 하고 이상 발견 시 운영 중지 및 즉시 정비를 하여야 한다.

1. 스카이트레일 일일 점검일지(서식 제2호)
2. 자유낙하시설 점검일지(서식 제3호)
3. 모든 점검일지, 각종 서식은 2년간 기록 보존되어야 한다.

제25조(관리책임자, 운영요원의 임무) 관리책임자와 운영요원은 철저한 점검, 정비를 통하여 안전 운영이 확보되도록 점검, 정비 및 검사, 이용자 관리 등을 실시하며, 그 임무는 다음과 같다.

1. 시설 운영 및 검사, 정비
2. 이용자 교육 및 체험 이용자 관리·감독
3. 안전장구 및 체험과 관련된 기타 시설물 유지보수
4. 시설 및 기타 시설물 관련 기록물 유지 등
5. 기타 시설물 주변 유지관리 및 보수

제26조(일일운영일지 작성) 관리책임자 등은 일일 점검결과, 운영결과 등 운영전반에 관련된 일일 운영일지(서식 제4호)를 작성, 보존한다.

제27조(관리책임자의 직무와 기능) ① 관리책임자는 운영팀장으로 하며 직무는 다음과 같다.

1. 시설 운영규정의 시행 및 그 기록의 작성, 보존
2. 시설의 운영과 관련된 안전점검, 지도 및 감독
3. 운영요원, 보조운영요원 외 근무자의 교육 및 관리·감독
4. 이용자의 안전과 관련된 전반적인 관리·감독

② 관리책임자는 안전 운영을 위해 필요한 경우 재단 대표, 사무국의 장에게 다음의

상황을 건의하여야 한다.

1. 기상악화, 설비점검을 위한 운영정지
2. 이용자 및 운영요원 등의 안전을 위해 필요한 조치
3. 기타 안전을 위한 전반적인 조치

제6장 이용자 및 운영요원 교육, 훈련

제28조(이용자의 교육) ① 관리책임자 또는 운영요원은 이용자의 시설 이용 전 다음의 안전 교육을 실시한다.

1. 하네스의 착용 방법, 착용상태 확인
2. 빌레이의 사용방법, 로프의 이동방법
3. 헬멧의 착용상태
4. 시설 내 이동 및 엘레먼트 이용 시 주의사항 등 이용자의 준수사항
5. 기타 안전에 필요하다고 판단되는 내용

② 제작사, 규정에 의한 의무교육을 필히 실시하고 각 이용자 개인별로 다음 사항을 확인하여야 한다.

1. 빌레이의 정상적 사용
2. 교육장에서 빌레이의 이동 실습
3. 시설 출입 전 이용자의 상태 등 확인

③ 이용자의 숙련도에 따라 추가적인 교육, 실습이 필요하다고 판단 시 운영요원은 추가적인 교육 및 실습을 실시하여야 한다.

제29조(운영요원, 보조운영요원 등의 교육) ① 관리책임자는 운영요원, 보조운영요원(운영요원을 보조 하는 자)에게 다음과 같은 내용을 교육하고 기록 보존한다.

1. 안전장구 구조 및 원리
2. 안전장구의 사용방법, 이상 유무 확인 방법
3. 이용자 교육 방법 등 이용자의 안전과 관련된 내용
4. 긴급구조 장비, 구조 방법 및 안전사고 대처 방법
5. 기타 시설의 이용과 관련된 전반적인 내용

② 관리책임자는 기타 종사자에게 다음과 같은 내용을 교육한다.

1. 안전장구 지급 시 안전장구 이상 유무 확인 방법
2. 하네스 및 기타 안전장구의 지급기준
3. 이용자 및 기타 종사자의 안전과 관련된 전반적인 내용

③ 교육 이수 시간은 관계 법령 및 상위 지침, 규정 등이 수립되기 전까지 시설물 제작사에서 인정하는 별도의 안전교육 매뉴얼의 시간을 준용한다. 다만, 별도의 교육 및 실

습은 필요시 할 수가 있다.(기록 보존, 서식 제5회)

④ 소방서 또는 외부 전문업체를 통한 연 1회 이상 안전훈련, 교육(안전교육, 심폐소생술, AED 사용법 등)을 자체적인 계획에 의해 실시하여야 한다.

⑤ 관리책임자는 연간 교육·훈련계획을 수립하여 실시하여야 한다.

제7장 안전사고 및 조치

제30조(안전사고의 정의) ① 중대한 사고는 다음과 같으며, 관광진흥법 시행령 제31조의 2(유기시설 등에 의한 중대한 사고)의 제1항을 준용한다.

1. 사망자가 발생한 경우
2. 의식불명 또는 신체기능 일부가 심각하게 손상된 중상자가 발생한 경우
3. 사고 발생일로부터 3일 이내에 실시된 의사의 최초 진단결과 2주 이상의 입원 치료가 필요한 부상자가 발생한 경우

4. 시설 이용 중 이용이 30분 이상 중단되어 인명구조가 이루어진 경우

② 제1항에서 발생한 사고를 제외한 사고는 다음과 같이 정의한다.

1. 인적사고: 시설 이용 중 또는 이용을 위해 재단 관리 시설물 내에서 재단의 귀책 사유나 본인의 부주의로 이용자가 부상을 입은 사고

2. 물적사고: 기타 인적사고 외의 물건의 훼손(분실을 포함한다)을 당한 사고

제31조(안전사고 발생의 처리) ① 안전사고가 발생하였을 경우 관리책임자는 다음 각호를 처리하는 한편 사고의 원인, 상황 등을 명확히 파악하고 증거 또는 참고할 만한 자료를 수집하여야 한다.

1. 신속한 응급조치 및 의료기관 이송하고 필요한 조치를 취한다.

2. 안전사고 발생, 수습 조치 후 결과를 즉시 대표에게 보고한다.

3. 필요시 부상자의 가족에게 통보한다.

4. 중대한 사고가 발생한 경우는 원인파악, 조치 등을 하고 운영의 재개를 결정한다.

② 물적사고가 발생하였을 경우에는 상호협의를 하에 처리한다.

제32조(안전사고 책임의 판정기준 및 비용부담) ① 안전사고 시 다음의 책임, 면책 기준에 의하여 결정할 수 있다.

1. 재단 책임

가. 시설 이용 중 시설물, 안전장구의 결함에 의한 사고

나. 시설 및 시설물의 관리소홀로 인해 발생한 사고

다. 운영요원 등 기타 직원의 과실이 명백한 사고

2. 재단 면책

- 가. 시설, 관리시설 내 무단출입으로 인해 발생 된 사고
- 나. 운영 시간 외 무단출입으로 인해 발생 된 사고
- 다. 이용자 운영약관, 금지사항 등을 준수하지 않아 발생한 사고
- 라. 제3자의 행위로 인하여 발생한 사고
- 마. 자살 및 자해 행위
- 바. 기타 이용자의 본인 과실로 인해 발생한 사고

② 사고처리에 필요한 제비용은 다음 각호의 범위 내에서 부담한다.

- 1. 이용자의 귀책사유로 인해 발생한 경우: 이용자 측
- 2. 재단의 귀책사유로 인해 발생한 경우: 재단 측

③ 대표는 제2항 제1호에도 불구하고 다음 각호에 해당하는 경우에는 재단에서 비용을 부담하게 할 수 있다.

- 1. 사상자와 부양의무자 또는 가족 중에서 부담능력이 없는 경우
- 2. 사회상규 상 비용부담의 필요성이 인정될 경우

④ 사고의 귀책이 분명하지 않을 경우에는 제3항의 규정을 준용한다.

제33조(응급처리비 등 부담) ① 재단은 부상자를 병원에 이송하였을 시 응급처리 비용은 귀책사유에도 불구하고 다음 각호의 범위 내에서 부담할 수 있다.

- 1. 경상의 경우: 1차 진료비
- 2. 중상 등 장기간 진료의 경우: 24시간 이내 발생 된 진료비. 다만, 부상자의 고의 또는 과실이 없을때에 한한다.

② 재단은 사고를 처리함에 있어 제1항 각호의 응급처리비 외에 다음에 의하여 실제 비용을 지급할 수 있다.

- 1. 부상자의 이송 및 진료비
- 2. 관계기관에 인도, 이송에 따른 비용
- 3. 재단 소유의 시설 결함에 의한 이용자 소유 물품의 분실 또는 파손

제34조(보험가입) ① 재단은 영업배상 책임보험을 가입해야 하며 필요한 경우 관광진흥법을 준용할 수 있다.

② 보험가입 및 보험운용 업무는 총무팀장이 주관한다.

제35조(안전사고 방지 및 대책 등) 재단은 안전사고의 방지 등을 위해 다음의 시설을 운영할 수 있다.

- 1. 무단출입 등을 제한하는 경고문 등 부착
- 2. 이용자의 유의사항, 금지사항을 알리는 경고문 부착
- 3. 시설, 시설물을 감시하는 CCTV 설치 운용

4. 임의적으로 시설 및 체험장 내부로 출입할 수 없는 방호시설을 설치
5. 기타 안전사고 방지를 위한 시설 및 설비 설치 운용

제8장 직원근무 수칙 등 기타

제36조(직원근무 수칙) 안전사고예방, 고객의 서비스 향상 등을 위해 담당업무별 근무 수칙을 제정하여 운영한다.

1. 관리책임자
2. 운영요원, 보조운영요원
3. 기타 종사자

제37조(고객만족 및 서비스 향상) 재단은 고객만족 및 서비스 수준 향상을 위해 다음 각호 사항을 추진한다.

1. 정기적인 친절 및 서비스 교육
2. 고객민원 업무의 신속한 처리
3. 정기적인 안전교육 실시
4. 시설 내·외부 청결 상태 유지·관리

부칙

①(시행일) 이 지침은 2023년 8월 22일 부터 시행한다.

②(경과조치) 이 지침 시행 이전에 내부결재 또는 관계법규에 의하여 처리, 시행된 사항은 이 규정에 의거 집행된 것으로 본다.

스카이트레일 체험 및 개인정보 제공 동의서

[개인용/가족단위용]

<개인정보제공 동의사항>

- "이용자"는 개인정보 제공 및 활용에 거부할 권리가 있습니다. 다만, 아래의 개인정보 제공사항은 스카이트레일의 안전한 이용에 필요한 사항으로 거부하실 경우, 시설 이용이 불가함을 알려드립니다.
- 개인정보(성명, 생년월일, 거주지, 신체조건, 질환여부 등)는 "이용자"의 안전한 이용을 위해 사용되며, "이용자"의 동의를 얻지 않은 어떠한 용도로도 사용되지 않습니다.
- 보유기간은 동의서 접수 후 30일간이며, 기간 이후 모든 정보는 파기됩니다.

<이용조건 및 이용자 동의사항>

- <나이 만75세 초과>, <신장 210cm 초과>, <체중 130kg 초과> 체험 불가
- <음주자, 임산부, 고소공포증, 공황장애, 간질, 최근 수술자, 근골격계 및 호흡기 등 질환자> 체험불가
- <신장 124cm이하 체험자는 20세 이상 보호자 1명 동반> 체험 가능
- "체험자"는 시설을 체험하기 위한 충분한 심신 상태를 지니고 있음을 확인하였으며, 이에 따라 시설 체험에 동의합니다.
- "체험자"는 건강상 또는 안전상 이유로 "운영자(청도우리정신문화재단)"가 체험을 거부하거나 중단시킬 수 있음에 동의하며, 특히 "체험자" 스스로의 원인에 의하여 체험이 중단되었을 경우 운영자는 체험료 반환 의무가 없음에 동의합니다.
- "체험자"는 시설 체험으로 인하여 발생할 수 있는 각종 상해, 사고의 발생 가능성 및 그에 따른 위험에 대하여 충분히 인지하였으며, 운영자로부터 시설 체험방법, 안전규칙과 체험자 준수사항에 대해 설명을 체험 전 청취함은 물론 그 내용을 충분히 이해하고 준수함에 동의합니다.

<이용자 기록사항>

- ※ 체험자는 본인의 신체조건(나이, 신장, 체중)이 체험조건에 부합하는지 확인 후 기입하여 주시기 바랍니다.
- ※ 체험자는 위 사항을 이해하였으며 아래의 개인정보 제공 및 활용에 동의하였기에 서명합니다.

체험일	2023. . .	<input checked="" type="checkbox"/> 해당사항 기입 및 체크바랍니다.						
성 명	생년월일	성 별	주소지 (시, 도)	연락처	체험조건 충족 여부			정보제공동의
					신 장	체 중	질환 유무	
		<input type="checkbox"/> 남 <input type="checkbox"/> 여			<input type="checkbox"/> 125~210Cm <input type="checkbox"/> 124Cm 이하 (보호자 동반)	<input type="checkbox"/> 130Kg 이하	<input type="checkbox"/> 없음 <input type="checkbox"/> 있음	서명 :
		<input type="checkbox"/> 남 <input type="checkbox"/> 여			<input type="checkbox"/> 125~210Cm <input type="checkbox"/> 124Cm 이하 (보호자 동반)	<input type="checkbox"/> 130Kg 이하	<input type="checkbox"/> 없음 <input type="checkbox"/> 있음	서명 :
		<input type="checkbox"/> 남 <input type="checkbox"/> 여			<input type="checkbox"/> 125~210Cm <input type="checkbox"/> 124Cm 이하 (보호자 동반)	<input type="checkbox"/> 130Kg 이하	<input type="checkbox"/> 없음 <input type="checkbox"/> 있음	서명 :
		<input type="checkbox"/> 남 <input type="checkbox"/> 여			<input type="checkbox"/> 125~210Cm <input type="checkbox"/> 124Cm 이하 (보호자 동반)	<input type="checkbox"/> 130Kg 이하	<input type="checkbox"/> 없음 <input type="checkbox"/> 있음	서명 :

청도우리정신문화재단 대표이사 귀하

※ 4명 초과할 경우, 다음 장에 기록하여 제출 바랍니다.

스카이트레일 체험 및 개인정보 제공 동의서

[단체용_앞면]

<개인정보제공 동의사항>

- "인솔자(단체를 대표하는 20세 이상의 성인)"는 개인정보 제공 및 활용에 거부할 권리가 있습니다. 다만, 아래의 개인정보 제공사항은 스카이트레일의 안전한 이용에 필요한 사항으로 거부하실 경우, 시설 이용이 불가함을 알려드립니다.
- 개인정보(성명, 생년월일, 거주지, 신체조건, 질환여부 등)는 "인솔자" 및 단체분들의 안전한 이용을 위해 사용되며, "인솔자"의 동의를 얻지 않은 어떠한 용도로도 사용되지 않습니다.
- 보유기간은 동의서 접수 후 30일간이며, 기간 이후 모든 정보는 파기됩니다.

<이용조건 및 인솔자 동의사항>

- <나이 만75세 초과>, <신장 210cm 초과>, <체중 130kg 초과> 체험 불가
- <음주자, 임산부, 고소공포증, 공황장애, 간질, 최근 수술자, 근골격계 및 호흡기 등 질환자> 체험불가
- <신장 124cm이하 체험자는 20세 이상 보호자 1명 동반> 체험 가능
- "인솔자"는 인솔하는 단체 각개인들이 시설을 체험하기 위한 충분한 심신 상태를 지니고 있음을 확인하였으며, 이에 따라 시설 체험에 동의합니다.
- "인솔자"는 건강상 또는 안전상 이유로 "운영자(청도우리정신문화재단)"가 단체의 체험을 거부하거나 중단시킬 수 있음에 동의하며, 단체 스스로의 원인에 의하여 체험이 중단되었을 경우 운영자는 체험료 반환 의무가 없음에 동의합니다.
- "인솔자"는 시설 체험으로 인하여 발생할 수 있는 각종 상해, 사고의 발생 가능성 및 그에 따른 위험에 대하여 충분히 인지하였으며, 운영자로부터 시설 체험방법, 안전규칙과 체험자 준수사항에 대해 설명을 체험 전 청취함은 물론 그 내용을 충분히 이해하고 준수함에 동의합니다.

<인솔자 기록사항>

※ 인솔자는 단체 구성원의 신체조건(나이, 신장, 체중)이 체험조건에 부합하는지 확인 후 기입하여 주시기 바랍니다.

이용일	2023. . . .				<input checked="" type="checkbox"/> 해당사항 기입 및 체크바랍니다.			
단체명	인원 수(명)				단체위치 (시, 도)	구성원 이용조건 충족 여부		
	총인원	성인	청소년	유아		신 장	체 중	질환 유무
						<input type="checkbox"/> 단체구성원 전원 125~210Cm 충족 <input type="checkbox"/> 124Cm 이하 (보호자 동반) 충족	<input type="checkbox"/> 단체구성원 전원 130kg 이하 충족	<input type="checkbox"/> 없음 <input type="checkbox"/> 있음

※ 인솔자는 위 사항을 이해하였으며 아래의 개인정보 제공 및 활용에 동의하였기에 서명합니다.

성 명	생년월일	성 별	주소지	연락처	정보제공동의 (서 명)
		<input type="checkbox"/> 남 <input type="checkbox"/> 여			서명 :

청도우리정신문화재단 대표이사 귀하

스카이트레일 체험 및 개인정보 제공 동의서 [단체용_뒷면]

구 분	성 명	생년월일	성 별	주소지	연락처	정보제공동의 (서명)
1			<input type="checkbox"/> 남 <input type="checkbox"/> 여			서명 :
2			<input type="checkbox"/> 남 <input type="checkbox"/> 여			서명 :
3			<input type="checkbox"/> 남 <input type="checkbox"/> 여			서명 :
4			<input type="checkbox"/> 남 <input type="checkbox"/> 여			서명 :
5			<input type="checkbox"/> 남 <input type="checkbox"/> 여			서명 :
6			<input type="checkbox"/> 남 <input type="checkbox"/> 여			서명 :
7			<input type="checkbox"/> 남 <input type="checkbox"/> 여			서명 :
8			<input type="checkbox"/> 남 <input type="checkbox"/> 여			서명 :
9			<input type="checkbox"/> 남 <input type="checkbox"/> 여			서명 :
10			<input type="checkbox"/> 남 <input type="checkbox"/> 여			서명 :
11			<input type="checkbox"/> 남 <input type="checkbox"/> 여			서명 :
12			<input type="checkbox"/> 남 <input type="checkbox"/> 여			서명 :
13			<input type="checkbox"/> 남 <input type="checkbox"/> 여			서명 :
14			<input type="checkbox"/> 남 <input type="checkbox"/> 여			서명 :
15			<input type="checkbox"/> 남 <input type="checkbox"/> 여			서명 :
16			<input type="checkbox"/> 남 <input type="checkbox"/> 여			서명 :
17			<input type="checkbox"/> 남 <input type="checkbox"/> 여			서명 :
18			<input type="checkbox"/> 남 <input type="checkbox"/> 여			서명 :
19			<input type="checkbox"/> 남 <input type="checkbox"/> 여			서명 :
20			<input type="checkbox"/> 남 <input type="checkbox"/> 여			서명 :
21			<input type="checkbox"/> 남 <input type="checkbox"/> 여			서명 :
22			<input type="checkbox"/> 남 <input type="checkbox"/> 여			서명 :
23			<input type="checkbox"/> 남 <input type="checkbox"/> 여			서명 :
24			<input type="checkbox"/> 남 <input type="checkbox"/> 여			서명 :
25			<input type="checkbox"/> 남 <input type="checkbox"/> 여			서명 :

※ 25명 초과할 경우, 다음 장에 기록하여 제출 바랍니다.

[서식 제2호]

스카이트레일 일일 점검일지										
① 점검일자		2023년 월 일 요일					② 점검확인자		(인)	
③ 기상상태		날씨	기온		10시	13시	17시	④ 점검시간		~
								⑤ 영업시간		~
점 검 항 목			점 검 결 과			점 검 항 목			점 검 결 과	
바닥층 (㉞)	엘레먼트					안전장구 (㉞)	하네스			
	개별 플랫폼						빌레이			
	출입문, 계단, 바닥						헬멧			
1층 (㉞)	엘레먼트					구조장비 (㉞)	기타용품 (무전기 포함)			
	개별 플랫폼						수량 및 위치			
	계단						연결상태			
2층 (㉞)	엘레먼트					기 타 (㉞)	동작상태			
	개별 플랫폼						기타용품			
	계단						CCTV			
3층 (㉞)	엘레먼트						방송시설			
	개별 플랫폼						주변시설			
	계단									
자유낙하시설										
일일점검 중 주의 사항						점 검 자		점 검 항 목		
1. 일일 영업 전 다음의 사항을 필히 확인 기록 2. 이상 발생 시 구체적으로 내용을 기록 3. 기타 이용자의 안전과 관련된 부분은 필히 확인 ※ 당일 점검자는 서명										
특 기 사 항										

[서식 제3호]

자유낙하 시설 점검일지

① 점검 일자	2023년 월 일 요일	② 점검확인자	(인)
③ 하강 시간	(초)	※ 하강 시간 및 회수시간 측정은 매월 1회 실시, 기록 ※ 시간 변화가 클 경우 점검 필요	
④ 회수시간	(초)		

항 목	점검 결과	
	점검 상태	비 고
케이싱 육안 점검 (마모, 균열, 변형, 부식)		
안전 레이블 점검		
카라비너 상태 점검		
과부하 보호 어셈블리 (충격 흡수 장치)		
웨빙 점검		
립코드 점검 (퀵플라이트)		

부품별 교체 주기 및 교체 일자

항 목	교체주기 (개월)	퀵점프		퀵플라이트	
		교체 일자	다음 교체 일자	교체 일자	다음 교체 일자
웨빙	6				
재인증	12				
스프링	24				
회전축 뭉치	36				
웨빙롤러	36				
내부 삼입체	36				
자석	48				
숫웨빙	60				
롤러핀	60				
기어들	120				

퀵점프 (QJ150-12A)

퀵점프 프리폴 장치 부품

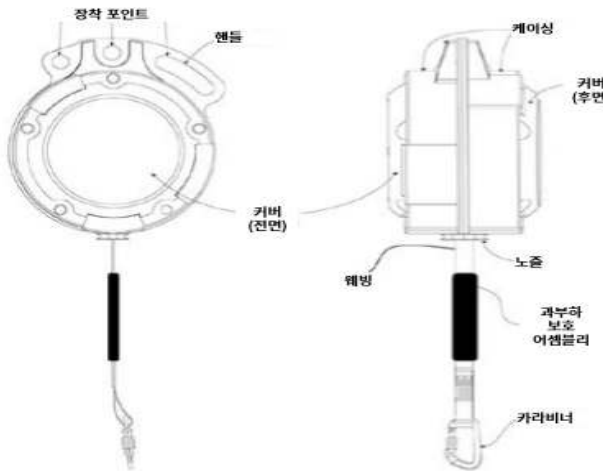

퀵플라이트 (QF150-12A)

퀵플라이트 프리폴 장치 부품

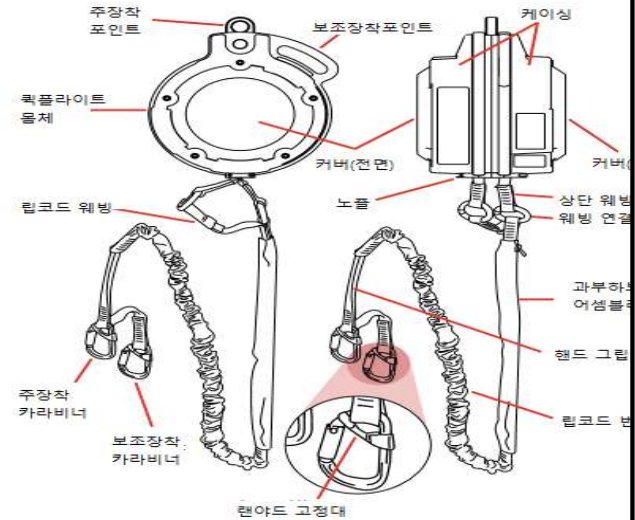

[서식 제4호]

스 카 이 트 레 일 일 일 운 영 일 지

담 당	팀 장	사무국장

일자 : 2023. 00 .00 . ()

1. 주요업무 추진사항

○

2. 당일 매출액 : 원

구 분	성인	청소년	유아	합 계	기타(장갑, 매점 등)
현 금					
카 드					
소 계					

3. 이용인원 : 명

구 분	성인	청소년	유아	무료이용	합 계	비 고
일 반						
단 체						
군 민						
소 계						

4. 기타 사항

○

[서식 제4호]

[서식 제5호]

안전 교육 일지

일자 : 2023. . . 작성자 :

결 재	담 당	팀 장	사무국장

교육의 구 분	1. 신규인력 교육(8시간이상) 2. 작업내용 변경 시 교육 3. 이용자 안전보건 교육 4. 장비이용 및 관리 교육 5. 관리감독자 교육 6. 기 타 () 교육				
교육인원	구 분	계	남	여	교육미실시 사유
	교육 대상자수				
	교육 실시자수				
	교육 미실시자수				
교육과목					
교육내용	○				
교육실시자 및 장소	성 명	직 명	교육실시 장소		비 고
특 기 사 항					

사진 자료

구분	교육 과정명	
관련 사진		
장소		
강사		
교육내용		

안전교육 참석자 명단

2023년 월 일

교육구분 : 정기교육 , 안전보건특별교육 , 신규인력 교육 , 기타()

NO	직 종	성 명	서 명	NO	직 종	성 명	서 명
1				9			
2				10			
3				11			
4				12			
5				13			
6				14			
7				15			
8				16			